

**ООО МЗСА**  
**МОСКОВСКИЙ ЗАВОД СПЕЦИАЛИЗИРОВАННЫХ**  
**АВТОМОБИЛЕЙ**

Код ОКП 45 2522

Д22

**ПРИЦЕП МЗСА 852131**

**исп. 301**

**РУКОВОДСТВО ПО ЭКСПЛУАТАЦИИ**  
**МЗСА 852131.301-00.00.000 РЭ**

2018

## Содержание

<b>1 ПОНЯТИЯ, ТЕРМИНЫ И ОПРЕДЕЛЕНИЯ.....</b>	<b>3</b>
<b>2 ВНИМАНИЮ ПОКУПАТЕЛЯ!.....</b>	<b>3</b>
<b>3 ВВЕДЕНИЕ.....</b>	<b>4</b>
<b>4 ТРЕБОВАНИЯ БЕЗОПАСНОСТИ И ПРЕДУПРЕЖДЕНИЯ.....</b>	<b>5</b>
<b>5 ТЕХНИЧЕСКИЕ ХАРАКТЕРИСТИКИ.....</b>	<b>6</b>
<b>6 КОМПЛЕКТ ПОСТАВКИ.....</b>	<b>7</b>
<b>7 УСТРОЙСТВО, СОСТАВ И ПРИНЦИП РАБОТЫ.....</b>	<b>8</b>
<b>8 ЭЛЕКТРООБОРУДОВАНИЕ И СВЕТОТЕХНИКА.....</b>	<b>13</b>
<b>9 МАРКИРОВКА.....</b>	<b>15</b>
<b>10 ОБКАТКА НОВОГО ПРИЦЕПА.....</b>	<b>16</b>
<b>11 ОСОБЕННОСТИ ЭКСПЛУАТАЦИИ.....</b>	<b>16</b>
<b>12 ТЕХНИЧЕСКОЕ ОБСЛУЖИВАНИЕ.....</b>	<b>25</b>
<b>13. ВОЗМОЖНЫЕ НЕИСПРАВНОСТИ И МЕТОДЫ ИХ УСТРАНЕНИЯ.....</b>	<b>27</b>
<b>14 ПРАВИЛА ХРАНЕНИЯ.....</b>	<b>28</b>
<b>15 СВЕДЕНИЯ О СЕРТИФИКАЦИИ.....</b>	<b>28</b>
<b>16 СВЕДЕНИЯ ОБ УТИЛИЗАЦИИ.....</b>	<b>28</b>
<b>17 ГАРАНТИЙНЫЕ ОБЯЗАТЕЛЬСТВА И ПОРЯДОК ПРЕДЪЯВЛЕНИЯ РЕКЛАМАЦИЙ.....</b>	<b>28</b>
<b>18 ПРЕДПРОДАЖНАЯ ПОДГОТОВКА.....</b>	<b>30</b>
<b>19 СВИДЕТЕЛЬСТВО О ПРИЁМКЕ.....</b>	<b>31</b>
<b>20 СВИДЕТЕЛЬСТВО О ПРОДАЖЕ.....</b>	<b>31</b>

## 1 Понятия, термины и определения

В настоящем руководстве использованы понятия, установленные Федеральным законом «О техническом регулировании», термины, указанные в Техническом регламенте о безопасности колесных транспортных средств (ТРОБКТС), а также применены определения, которые означают следующее:

**эксплуатирующая сторона** – собственник прицепа и/или лица, от имени собственника владеющие, пользующиеся и распоряжающиеся прицепом на законных основаниях;

**продавец прицепа** – юридическое лицо или индивидуальный предприниматель, осуществивший продажу прицепа;

**изготовитель** – Общество с ограниченной ответственностью «Московский завод специализированных автомобилей» (далее по тексту - ООО «МЗСА»);

**третьи лица** – эксплуатирующая сторона, продавец прицепа (кроме изготовителя);

**гарантийный ремонт** – комплекс работ (операций) по устранению дефектов, возникших в период гарантийного срока эксплуатации прицепа при соблюдении эксплуатирующей стороной правил хранения и эксплуатации прицепа, изложенных в настоящем руководстве, и по восстановлению работоспособности прицепа, осуществляемых без взимания дополнительной платы;

**автопоезд** – комбинация транспортных средств, состоящая из тягача и прицепа, соединенных тягово-сцепным устройством;

**тягач** – буксирующее транспортное средство.

## 2 Вниманию покупателя!

При покупке прицепа необходимо проверить его комплектность.

В руководстве по эксплуатации должна быть указана дата продажи и поставлен штамп предприятия-продавца прицепа.

Руководство по эксплуатации необходимо сохранять в течение всего срока службы прицепа.

Прицеп должен быть зарегистрирован в органах ГИБДД по месту регистрации (нахождения) владельца (юридического лица).

### **3 Введение**

Прицеп автомобильный МЗСА 852131.301 предназначен для перевозки автомобилей. Срок службы прицепа – 5 лет со дня изготовления.

Масса прицепа, предназначенного для буксировки, не должна превышать технически допустимой массы, установленной изготовителем тягача и технически допустимой максимальной массы тягача (или 1,5 кратное значение технически допустимой полной массы тягача – для транспортировки средств категории G) и, во всех случаях, значения, указанного в п. 5.3 Таблицы 1 настоящего руководства.

Для буксировки прицепа автомобиль должен быть оборудован:

- 1) Тягово-сцепным устройством шарового типа, соответствующим модели тягача, и имеющим сертификат соответствия, полученный в установленном порядке. Размеры и расположение тягово-сцепного устройства должны соответствовать требованиям ТРoБКТС;
- 2) элементами надежного крепления страховочного троса;
- 3) розеткой для подключения электрооборудования прицепа.

Прицеп изготовлен в исполнении У1 по ГОСТ 15150-69.

Прицеп рассчитан на безгаражное хранение.

Завод постоянно ведет работу по совершенствованию прицепа, поэтому некоторые конструктивные изменения могут быть не отражены в настоящем руководстве.

## 4 Требования безопасности и предупреждения

При эксплуатации прицепа **запрещается:**

- 1) перевозить на прицепе людей;
- 2) использовать прицеп не по назначению;
- 3) эксплуатировать прицеп не в соответствии с порядком и требованиями, описанном в настоящем руководстве;
- 4) движение автопоезда со скоростью более 70 км/ч на дорогах общего пользования и 90 км/ч на автомагистралях;
- 5) движение автопоезда без подключения электрооборудования прицепа к автомобилю;
- 6) движение автопоезда без надежного крепления страховочного троса к автомобилю, при этом корпус замкового устройства, детали его крепления к дышлу прицепа или шаровой палец и детали крепления шарового пальца к тягово-сцепному устройству не должны использоваться для крепления страховочного троса. Крепление страховочного троса на автомобиле производится водителем автомобиля в соответствии с документацией на автомобиль или тягово-сцепное устройство;
- 7) оставлять автопоезд или отцепленный прицеп на уклоне, если под колеса прицепа не подложены противооткатные упоры;
- 8) закатывать автомобиль по трапам на платформу прицепа без полностью опущенных опорных стоек;
- 9) перевозить незакрепленный груз(автомобиль);
- 10) нагружать прицеп грузом, масса которого превышает значение, указанное в п.5.1 таблицы 1;

При организации работ по ремонту прицепа необходимо руководствоваться требованиями «Правил техники безопасности для предприятий автомобильного транспорта».

Завод не несет ответственность за безопасность и надежность работы прицепа при внесении эксплуатирующей стороной изменений в его конструкцию и эксплуатацию без соблюдения правил и требований настоящего руководства.

## 5 Технические характеристики

Технические характеристики приведены в таблице 1.

Т а б л и ц а 1

5.1 Масса перевозимого груза, кг***	2680
5.2 Масса снаряженного прицепа, кг	820
5.3 Технически допустимая максимальная масса прицепа, кг	3500
5.4 Габаритные размеры, мм: длина $L_4$ ширина $B_3$ высота $H_3^*$	7095 2535 784
5.5 Дорожный просвет по балке оси $H_B$ , мм **	273
5.6 База прицепа, мм $L_2^I$ $L_2^{II}$	3961 888
5.7 Колея колес $B_1$ , мм	2316
5.8 Высота расположения центра сферического гнезда замкового устройства прицепа полной массы, мм** $H_{20}$	470
5.9 Угол свеса ( $\gamma_3$ )**	8°
5.10 Погрузочная высота, мм*	475
5.11 Внутренние размеры платформы (без учета расположенного в платформе оборудования), мм: длина $L_{12}$ ширина $B_4$ ( $B_5$ , с учётом выступающих частей) высота бортов, мм	5200 1953 (1942) 167
5.12 Площадь пола платформы(опорная часть лонжеронов), $m^2$	4.1 / 5.6
5.13 Число колес, тип	4, бескамерные
5.14 Шины	185R14C/ 195R14C
5.15 Диски (посадочный диаметр, ширина, вынос (ET), кол-во отверстий, посадочный диаметр, тип отбортовки), мм	5.5J/14/30/5/ 112/ H2
5.16 Давление воздуха в шинах, МПа (кгс/см <sup>2</sup> ):	0.45 (4.5)
5.17 Технически допустимая нагрузка на тягово-цепное устройство(ТСУ), кг	40...100 кг

*Примечания:*

Размеры прицепа приведены при номинальном статическом радиусе шин 300 мм.

Изменение статического радиуса шин при разгрузке прицепа не учитывается.

\* Размер указан для прицепа снаряженной массы

\*\* Размер указан для прицепа полной массы

\*\*\* Установленное дополнительное оборудование снижает массу перевозимого груза на величину своей массы.

## 6 Комплект поставки

Т а б л и ц а 2

Обозначение	Наименование	Кол- во
МЗСА 852131.301 РЭ	Руководство по эксплуатации	1 шт.
МЗСА 852131.301 СВ	Свидетельство о приёмке	1 шт.
	Паспорт на ось «AL-КО»	1 шт.
	Инструкция по эксплуатации сцепной головки	1 шт.
	Инструкция по эксплуатации тормоза наката	1 шт.
МЗСА 852131.301	Прицеп	1 шт.
45 9346 1504	Болт М6-6gx16 ГОСТ 7798-70	2 шт.*
45 9353 1054	Гайка М6-6Н ГОСТ 5915-70	2 шт.*
45 9816 6025	Шайба 6.65Г.016 ГОСТ 6402-70	2 шт.*
<i>Примечание</i>		
*Детали могут быть уже установлены на месте крепления регистрационного знака.		

На заводе-изготовителе может быть приобретено дополнительное оборудование для прицепа. Перечень дополнительного оборудования указан в таблице 3.

Таблица 3

Обозначение	Наименование
МЗСА 3105.0007.000	Держатель запасного колеса
МЗСА 8523.0012.000, МЗСА 8523.0014.000	Аппарели (комплект)
МЗСА 4500.015.000	Лебёдка с элементами крепления
	Настил пола

## **7 Устройство, состав и принцип работы**

### **7.1 Общие сведения**

Прицеп (рис.1) состоит из следующих основных узлов: платформа, дышло, подвеска рессорная, сцепная головка, электрооборудование, дополнительное оборудование.





Рисунок 1 - Прицеп МЗСА 852131 (исполнение 301).

Основное оборудование: 1-платформа; 2-дышло; 3-цепная головка с тормозом наката; 4-подвеска рессорная; 5-колесо; 6-крыло; 7-опорное колесо в сборе с зажимным хомутом; 9-трос аварийный, 10-светотехника(в сборе с жгутом), 11-упор колёсный, 12-упор противооткатный.

Дополнительное оборудование: 13-запасное колесо на кронштейне, 14--аппарели, 15-лебёдка с элементами крепления, 16-настил пола (условно показан пунктиром).

## **7.2 Платформа**

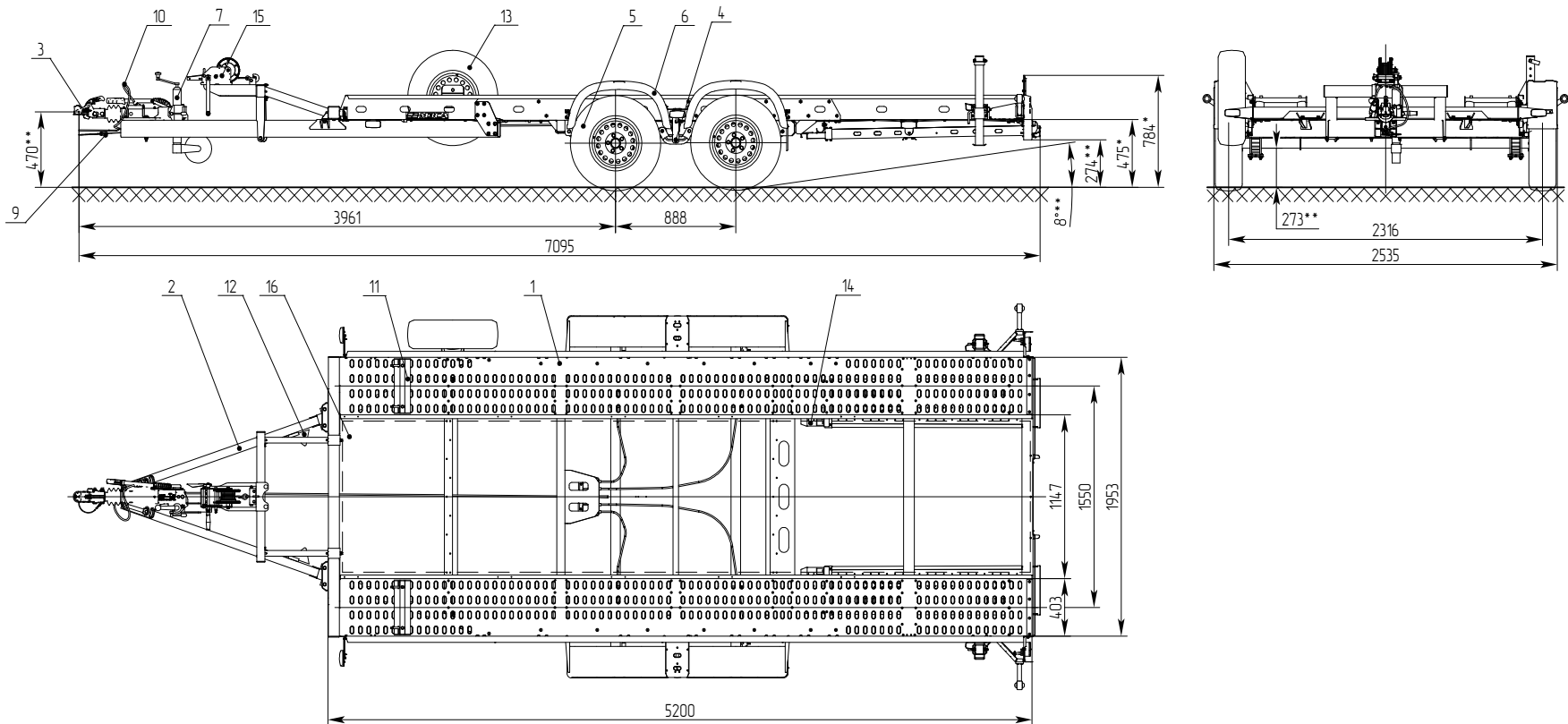
Платформа состоит из 2-х лонжеронов гнутых из металлических профилей и поперечин. На задней части платформы установлены блоки задних фонарей — фонарь комбинированный, фонарь противотуманный, фонарь заднего хода и фонари освещения регистрационного знака. На боковых поверхностях лонжеронов установлены блоки фонарей. Под платформой расположены укладки трапов.

Колёса и крылья колес расположены сбоку от лонжеронов платформы. На поверхности лонжеронов платформы нанесены овальные выштамповки для обеспечения лучшей сцепляемости .

## **7.3 Дышло**

Дышло сварное. В передней части находятся отверстия для крепления сцепной головки. В средней части дышло крепится к передней поперечины платформы, в конечной части дышло крепится лонжеронам подвески и лонжеронам платформы.

## **7.4 Подвеска**

Подвеска -рессорная, зависимая с четырьмя продольными полуэллиптическими многолистовыми рессорами, попарно связанными уравнителем.

Подвеска состоит из: двух осей, ступиц, четырех рессор и опоры. Ось подвески со ступицами в сборе и рессоры изготовлены фирмой AL-КО Kober.

Рама подвески сварная, состоит из опор, поперечин, кронштейнов рессор.

Ось подвески болтами крепится к рессорам, установленным на кронштейнах опоры. Подвеска своими опорами при помощи болтов крепится к лонжеронам платформы прицепа.

## **7.5 Тормозная система**

Прицеп оборудован тремя автономными тормозными системами: рабочей, стояночной и аварийной.

Рабочая тормозная система предназначена для служебного и экстренного торможения прицепа в составе автопоезда. Рабочая тормозная система инерционного типа с механическим приводом. Система состоит из тормозного привода и колесных тормозных механизмов.

Стояночная тормозная система предназначена для затормаживания прицепа на стоянке или уклоне, как в составе автопоезда, так и отдельно самого прицепа. Система состоит из рычага стояночного тормоза, действующего на привод рабочей тормозной системы.

Аварийная тормозная система предназначена для аварийного затормаживания прицепа при нарушении сцепки прицепа с тягачом. Система состоит из аварийного троса (установку аварийного троса производить согласно инструкции по эксплуатации для дышла), соединяемого с тягачом, действующего на рычаг стояночного тормоза и далее на привод рабочей тормозной системы.

### **7.6 Сцепная головка**

Сцепная головка, соответствующее требованиям ОСТ 37.001.096-84, предназначено для соединения прицепа со сцепным пальцем тягово-сцепного устройства автомобиля.

В корпусе сцепной головки имеется сферическое углубление, в которое должен входить сцепной шар при сцепке прицепа с тягово-сцепным устройством автомобиля.

Безазорная сцепка обеспечивается подвижным сухарем, закрепленным на оси и упирающимся в выступ рукоятки. Для исключения самопроизвольной расцепки автопоезда на рукоятке предусмотрена подпружиненная кнопка, упирающаяся в выступ на корпусе замкового устройства.

### **7.7 Опорное колесо**

Опорное колесо предназначено для обеспечения горизонтального положения прицепа и облегчения его перемещения после расцепки с тяговым автомобилем.

В транспортном положении опорное колесо должно быть поднято в верхнее положение.

## ***7.8 Дополнительное оборудование***

### ***7.8.1 Держатель запасного колеса***

Держатель запасного колеса(ЗК) предназначен для установки ЗК на прицеп. Допускается установка ЗК только с диском соответствующим п.5.15.

Установка ЗК с другими дисками не допускается.

Масса кронштейна ЗК - 3кг, в сборе с установленным ЗК — 25кг.

### **7.8.2 Аппарели (комплект)**

Состоят из 2-х основных частей - трап(2 шт.) и опорные стойки(2 шт.), также в комплекте находятся элементы их крепления к платформе.

Трапы и опорные стойки необходимы для установки транспортируемого автомобиля на платформу своим ходом или лебёдкой прицепа-эвакуатора. Опорные стойки предназначены для недопущения касания задней части платформы прицепа основания и обеспечения перераспределения части нагрузки с консольной части лонжерона прицепа на опорное основание при закатывании/скатывании перевозимого автомобиля.

Транспортировка прицепа без установки трапов в укладки и их фиксации и без полностью поднятых и зафиксированных опорных стоек не допускается.

Масса трапов с ложементами для укладки и опорными стойками — 85 кг.

### **7.8.3 Лебёдка с элементами крепления**

Лебёдка на кронштейне предназначена для установки на платформу прицепа автомобилей методом закатывания.

Кронштейн лебёдки расположен на подвижной опоре, расположение кронштейна возможно изменять в зависимости от расположения тяговых элементов(крюков) загружаемого для перевозки автомобиля. После перемещения болты перемещаемого опора необходимо зафиксировать от самопроизвольного перемещения. После загрузки автомобиля трос лебёдки необходимо сматывать и до упирания обжима троса в направляющие ролики и зафиксировать от самопроизвольной размотки, установив блокиратор лебёдки в соответствующее положение.

Подробное описание правил эксплуатации лебёдки описано в прилагаемом к лебёдке руководству.

Использовать трос лебёдки для фиксации груза в транспортном положении не допускается.

При работе с лебёдкой необходимо выполнять правила и требования техники безопасности при работе с тягово - подъёмными механизмами. Использование изношенного троса не допускается. Люфт в месте обжима троса не допустим.

Масса лебёдки с кронштейном — 33кг.

#### 7.8.4 Настил пола

Настил пола предназначен для обеспечения единого пространства перемещения по платформе обслуживающего персонала и защиты от внешних источников загрязнения со стороны грунта.

Перевозка грузов на настиле пола не допускается.

Масса настила пола — 43 кг.

### 8 Электрооборудование и светотехника

Электрооборудование (рис.2) - двухпроводное, питание от сети тягача, напряжение 12 В. Компоненты, входящие в систему электрооборудования и световой сигнализации прицепа, указаны в таблице 4.

Т а б л и ц а 4

№ п/п	Наименование компонента	Тип, марка	Место установки	Кол-во, шт
1	Фонарь задний двухсекционный комбинированный (указатели поворота, задние габаритные огни, сигналы торможения)	Евросвет ЕС 19.02-12Л Led-QS2x0/75	Задний карман светотехники	2
2	Фонарь освещения заднего регистрационного знака	Евросвет ЕС 10.03-12LED	Задний фартук	2
3	Задний противотуманный огонь	Евросвет ЕС 153.3776-01-075QS	Задний фартук	1
4	Фонарь заднего хода	Евросвет ЕС 152.3776-01-075QS	Задний карман светотехники	2
5	Задние светоотражающие устройства	ФП401Б-8208020(треугольной формы красного цвета)	Задний карман светотехники	2
6	Передние габаритные огни	Евросвет ЕС 04.Б-00Led-075QS белый	Кронштейны в передней части платформы	2
7	Боковые габаритные огни	Евросвет ЕС 04.Ж-00Led-075QS автожёлтый	На боковых поверхностях лонжеронов	6
8	Штепсельная вилка	Вилка 13-контактная ISO 11446-1		1
9	Жгут проводов			1

Указания по установке дополнительного электрооборудования на тягач для работы с прицепом приводятся в Руководстве по эксплуатации на тягово-сцепное устройство тягача.



Рисунок 2 – Схема электрооборудования

1-вилка штепсельного разъёма 13-контактная ISO 11446-1; 2-фонарь задний (комбинированный двухсекционный) Евросвет ЕС 19.02-12Л Led-QS2x0/75; 3-фонарь освещения заднего регистрационного знака Евросвет ЕС 10.03-12LED; 4-задний противотуманный огонь Евросвет ЕС 153.3776–01-075QS; 5-фонарь заднего хода Евросвет ЕС 152.3776–01-075QS; 6-передний габаритный огонь Евросвет ЕС 04.Б-00Led белый ; 7-боковой габаритный огонь Евросвет ЕС 04.Ж-00Led автожёлтый.

## 9 Маркировка

Прицеп маркирован в соответствии с требованиями ТРОБКТС.

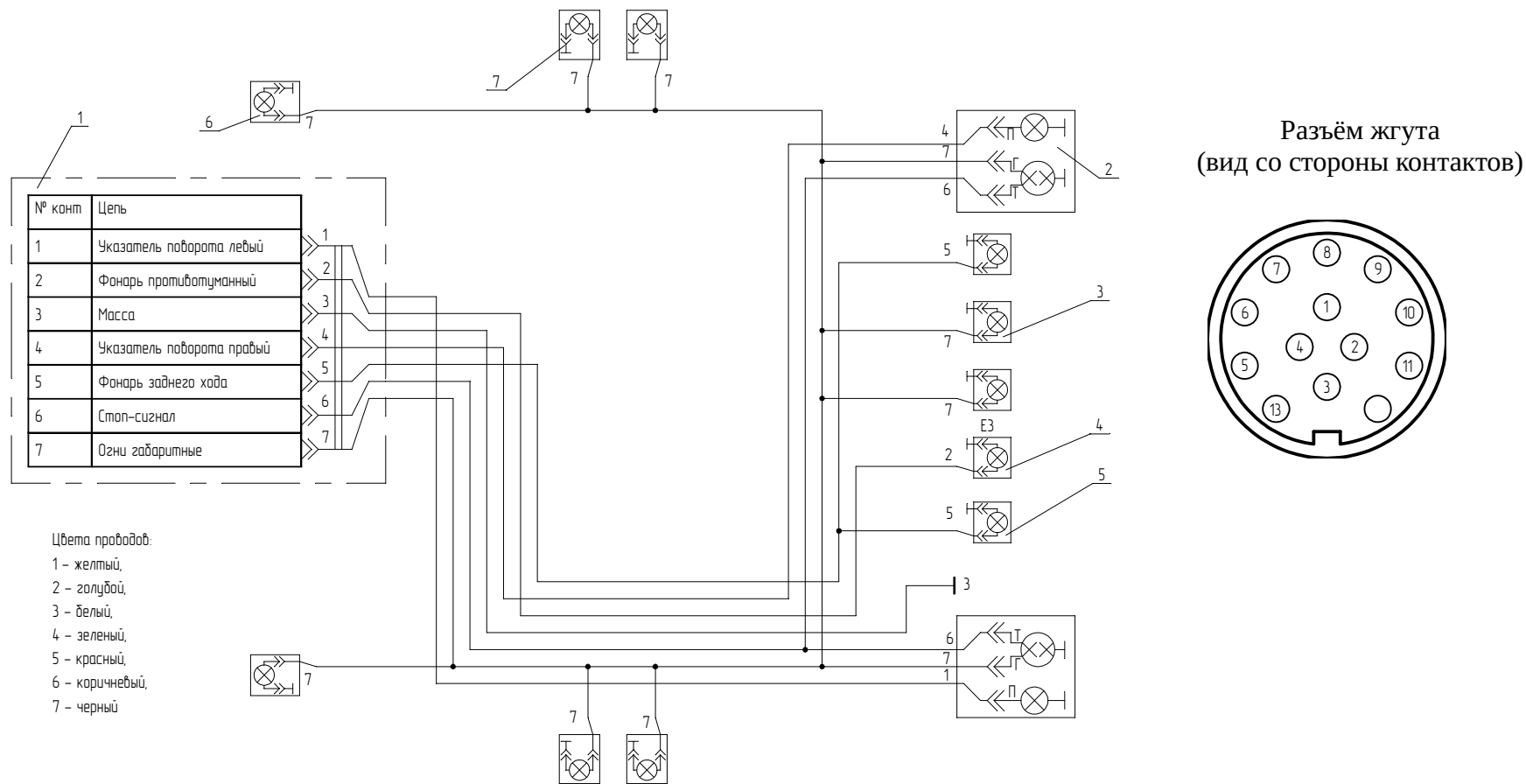
Знак обращения на рынке выполнен по форме, утвержденной Постановлением Правительства РФ от 19.11.2003 г. № 696 и расположен на табличке изготовителя.

Табличка изготовителя (рис.3) расположена на лонжероне прицепа с правой стороны по ходу движения и содержит следующие данные:



Рисунок 3 - Табличка изготовителя

- 1- знак обращения на рынке;
- 2- товарный знак ООО «МЗСА»;
- 3- наименование изготовителя;
- 4- номер Одобрения типа транспортного средства на прицеп;
- 5- идентификационный номер (код VIN);
- 6- технически допустимая максимальная масса;
- 7- технически допустимая максимальная масса, приходящаяся на ось;
- 8- технически допустимая максимальная нагрузка на тягово-сцепное устройство;
- 9- адрес сайта ООО «МЗСА» в компьютерной сети Интернет.

Идентификационный номер прицепа (код VIN) нанесен в 2-х местах: на табличке изготовителя (рис.3), и на внешней поверхности переднего фартука рамы, с правой стороны по ходу движения (рис.4). Начало и окончание идентификационного номера обозначены разделителем

( символ « \* » ).

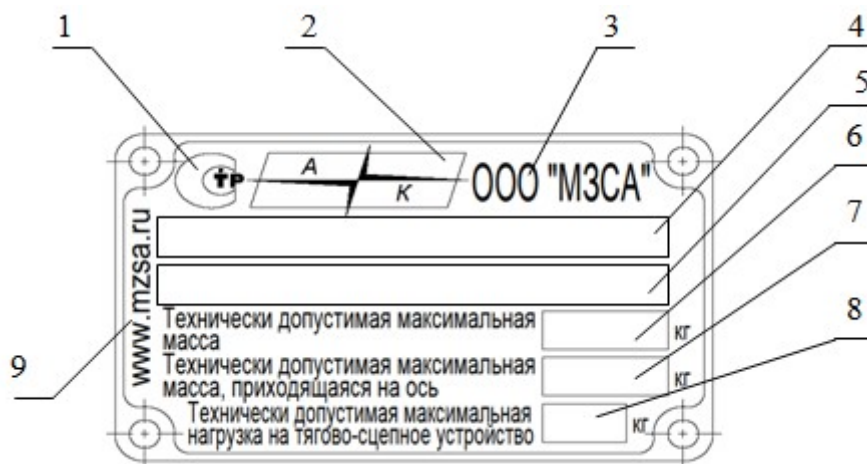

Рисунок 4 – Расположение идентификационного номера (код VIN)

## 10 Обкатка нового прицепа

10.1 В период обкатки прицепа (первые 2000 км пробега) для приработки деталей и узлов необходимо:

- следить за состоянием всех креплений и производить затяжку ослабевших резьбовых соединений;
- следить за температурой ступиц, а при усиленном нагреве отрегулировать затяжку подшипников в соответствии с требованиями, изложенными в паспорте на ось.

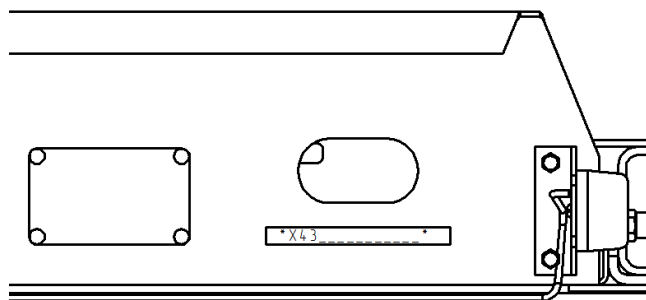
10.2 По окончании обкатки прицепа необходимо провести техническое обслуживание согласно п.12.

## 11 Особенности эксплуатации

### 11.1 Сцепка прицепа с автомобилем

При установленной на дышле сцепной головке сцепку прицепа с автомобилем необходимо производить согласно инструкции по эксплуатации сцепной головки и руководству по эксплуатации на тягово-сцепное устройство автомобиля.

### 11.2 Порядок эксплуатации

От водителя автопоезда требуется повышенное внимание и осторожность, т.к. прицеп ограничивает проходимость и маневренность автопоезда.

Во избежание заноса прицепа и “складывания” автопоезда следует избегать резких торможений на скользкой дороге, а при гололеде необходимо снизить скорость и соблюдать особую осторожность.

Для нормальной работы сцепного устройства груз необходимо размещать таким образом, чтобы передняя часть платформы была нагружена больше, чем задняя.



Для исключения перемещения груза в платформе при движении его необходимо надежно закрепить.

Перед каждым выездом необходимо проверить:

- 1) надежность сцепки прицепа с автомобилем и крепление аварийного троса;
- 2) функционирование фонарей освещения номерного знака, габаритных огней, контурных огней, фонаря противотуманного, фонаря заднего хода, указателей поворота и стоп - сигнала на прицепе;
- 3) крепление колес и давление в шинах;

### ***11.3 Установка автомобиля на платформу прицепа***

Установка автомобиля на платформу возможна 3мя способами — погрузка манипулятором, закатка по трапам своим ходом, закатка по трапам буксированием лебёдкой.

Прицеп должен находиться на ровной горизонтальной площадке.

Стояночный тормоз прицепа должен быть включён. Под колёса прицепа необходимо установить упоры противооткатные, для блокирования самопроизвольного смещения прицепа.

#### ***11.3.1 Установка/демонтаж автомобиля манипулятором***

При установке автомобиля манипулятором прицеп может быть в расцепленном с тягачём положении. Опорное колесо должно быть установлено в положение, обеспечивающее горизонтальное положение платформы прицепа.

После загрузки автомобиль необходимо зафиксировать в соответствии с п.11.4.

После перевозки автомобиля разгрузку необходимо выполнить в порядке, обратном загрузке.

#### ***11.3.2 Установка/демонтаж автомобиля своим ходом***

При установке/демонтаже автомобиля своим ходом прицеп должен находиться в сцепленном с тягачём положении.

Перед установкой автомобиля на платформу необходимо убедиться в надёжном соединении сцепной головки прицепа с фаркопом тягача. Включить стояночную тормозную систему тягача, включить стояночную тормозную систему прицепа.

Установить трапы и опорные стойки в рабочее положение.

Трапы необходимо демонтировать из укладок и установить к козырьку консольной части платформы, профили козырька лонжерона платформы и козырька трапа должны образовать замковое соединение (см. рис. 8).

Опорные стойки должны быть установлены на основание и приподняты до совпадения отверстия в стойке с ближайшим отверстием в кронштейне стойки. В таком положении опорные стойки должны быть зафиксированы стопорными пальцами, пальцы должны быть застопорены шплинтом (см рис. 7).

Общий вид прицепа в рабочем положении изображён на рис. 5.

Закатить автомобиль по трапам на платформу.

После закатки автомобиль необходимо установить в положение, при котором будет обеспечен зазор между опорными стойками и основанием, для их беспрепятственного перевода в транспортное положение.

Установить опорные стойки в транспортное положение.

Опорные стойки должны быть установлены в максимальное верхнее положение и зафиксированы стопорным пальцем, палец необходимо застопорить шплинтом, связанным с пальцем при помощи троса(см рис. 7).

Произвести фиксацию автомобиля в соответствии с п. 11.4.

Установить трапы в транспортное положение.

В транспортном положении трапы должны быть уложены в укладки, расположенные под лонжеронами платформы и зафиксированы шпингалетами с пружинными упорами, установленными на задней поперечине (см. рис. 9, рис. 10).

Общий вид прицепа в рабочем положении изображён на рис. 6.

После перевозки автомобиля разгрузку необходимо выполнить в порядке, обратном загрузке.



Рисунок 5 - Рабочее положение прицепа.



Рисунок 6 - Транспортное положение прицепа.

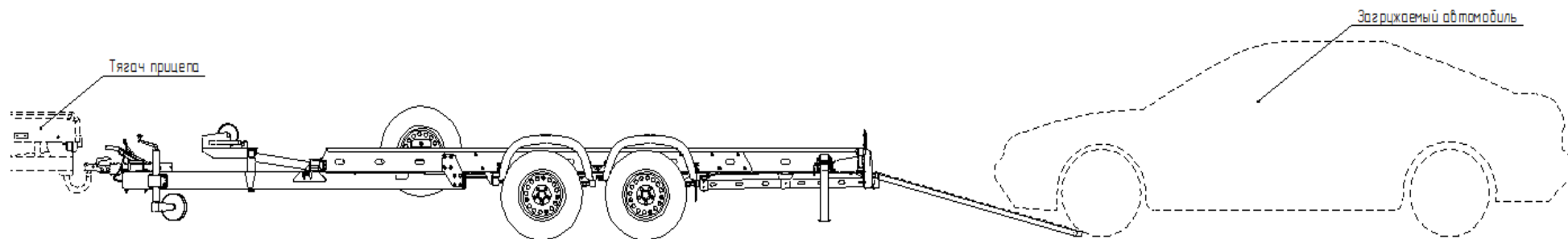

Рисунок 7 - Фиксация опорной стойки.

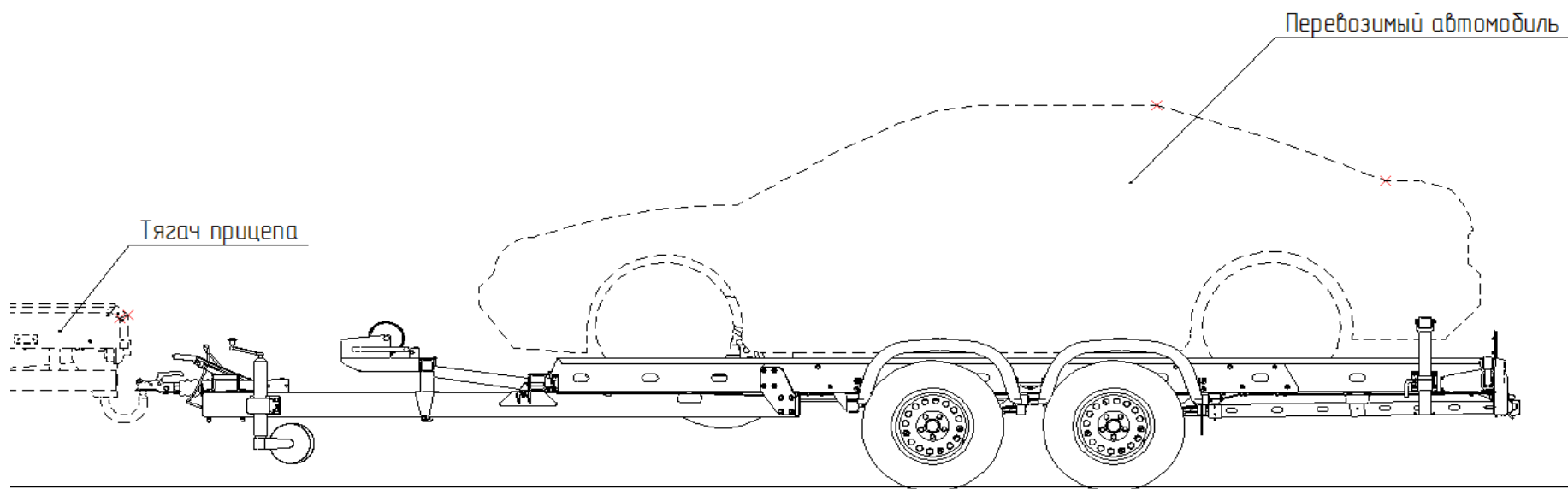

Рисунок 8 - Фиксация трапа в рабочем положении.

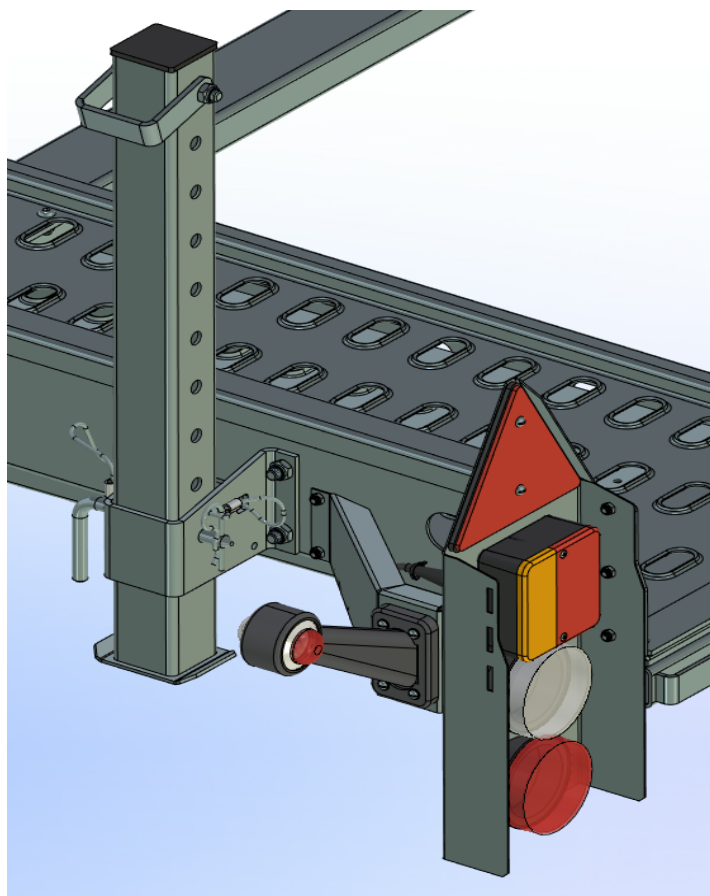

Рисунок 9 - Трап в транспортном положении

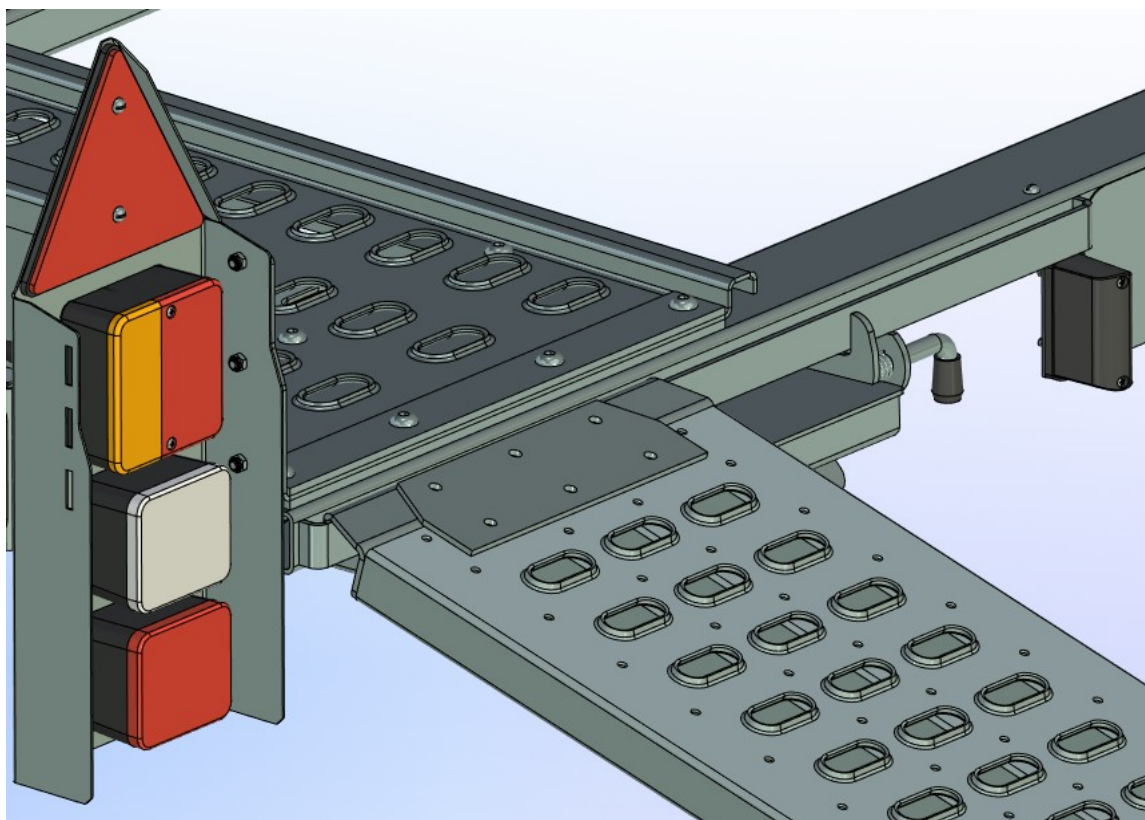

Рисунок 10 - Фиксация трапа в транспортном положении.

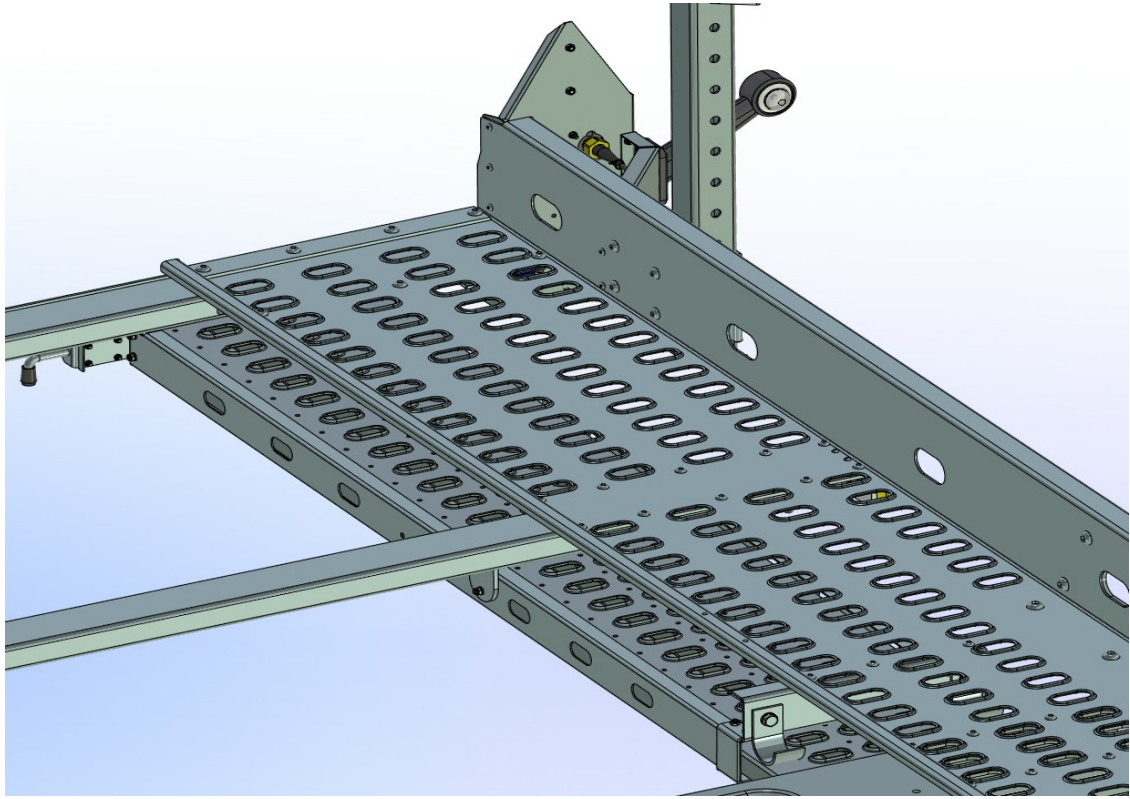

Рисунок 11. Упор колёсный, вид сверху.

(Ручки фиксаторов повернуты в противоположную от колеса сторону)

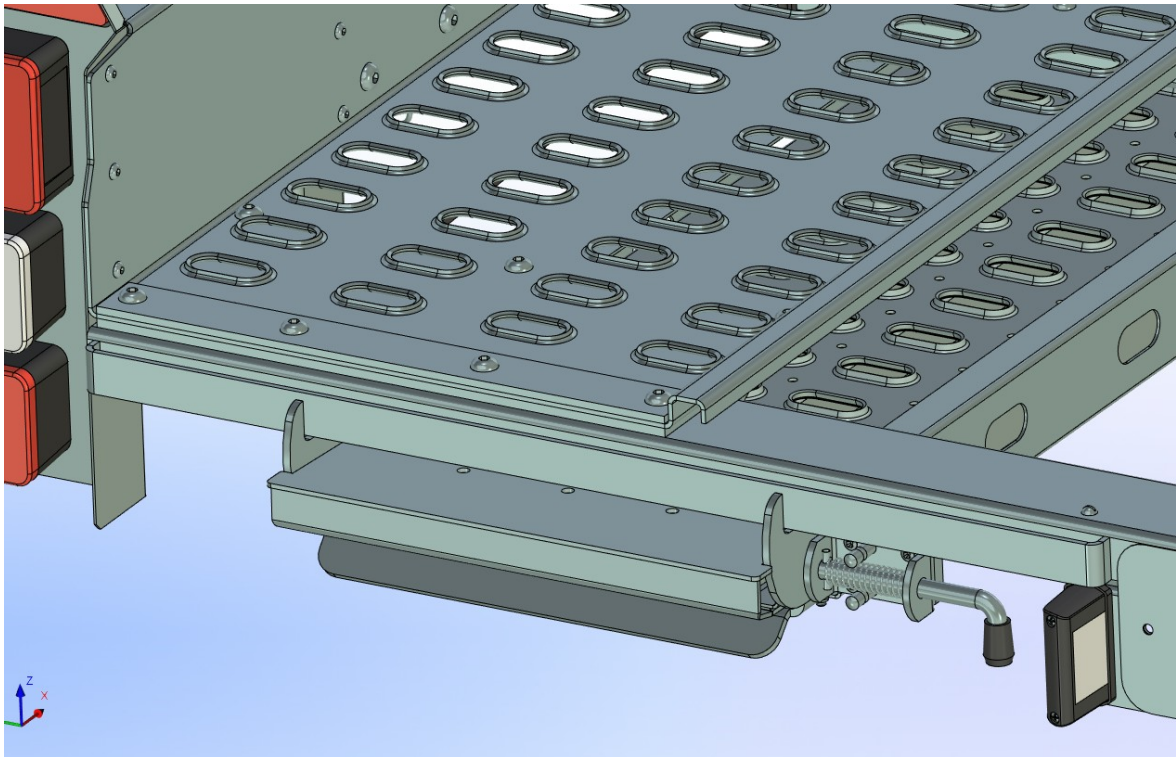

Рисунок 12. Упор колёсный, вид снизу.

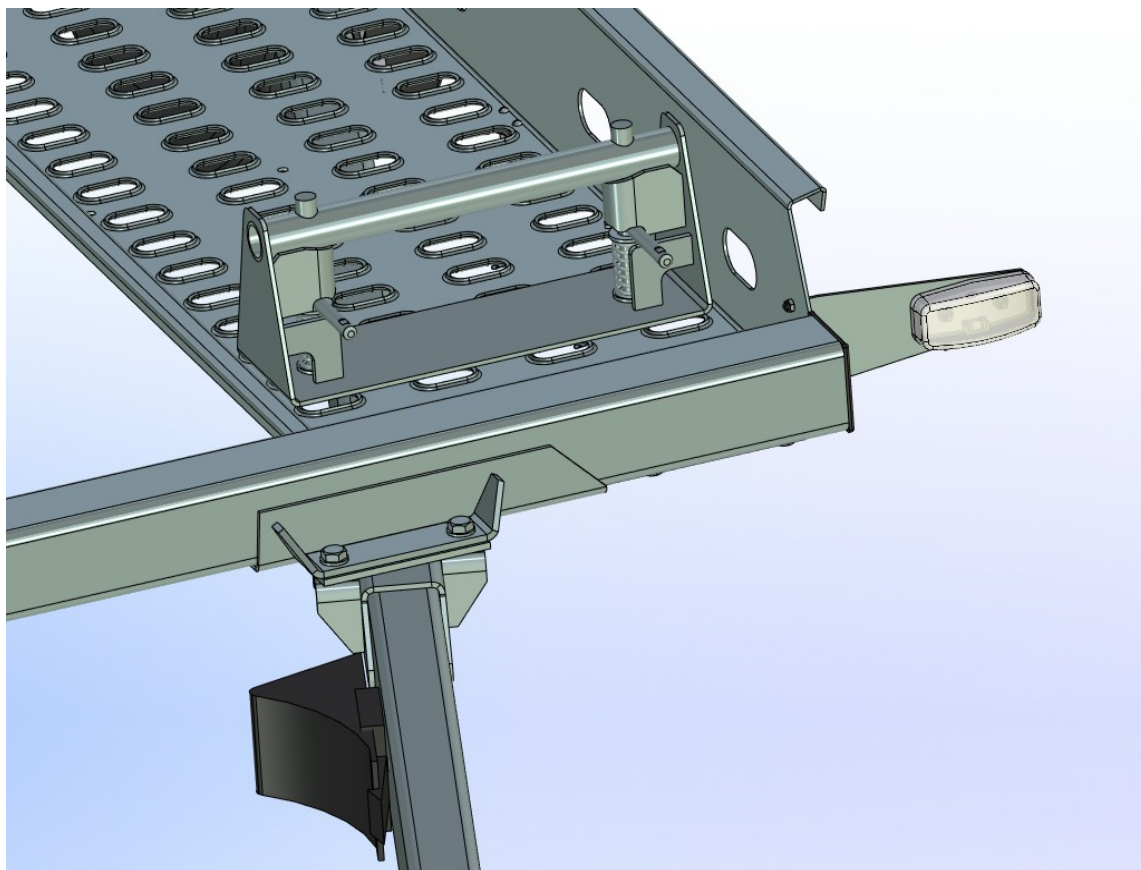
(Крючки фиксаторов повернуты по направлению движения)

### ***11.3.3 Установка/демонтаж автомобиля буксированием лебёдкой***

Установка автомобиля буксировкой лебёдкой в целом аналогична установке своим ходом(п.11.3.3) за исключением необходимости предварительной размотки троса лебёдки на длину, необходимую для сцепки с тяговым крюком автомобиля, перед его установкой и последующей смоткой, после демонтажа автомобиля.

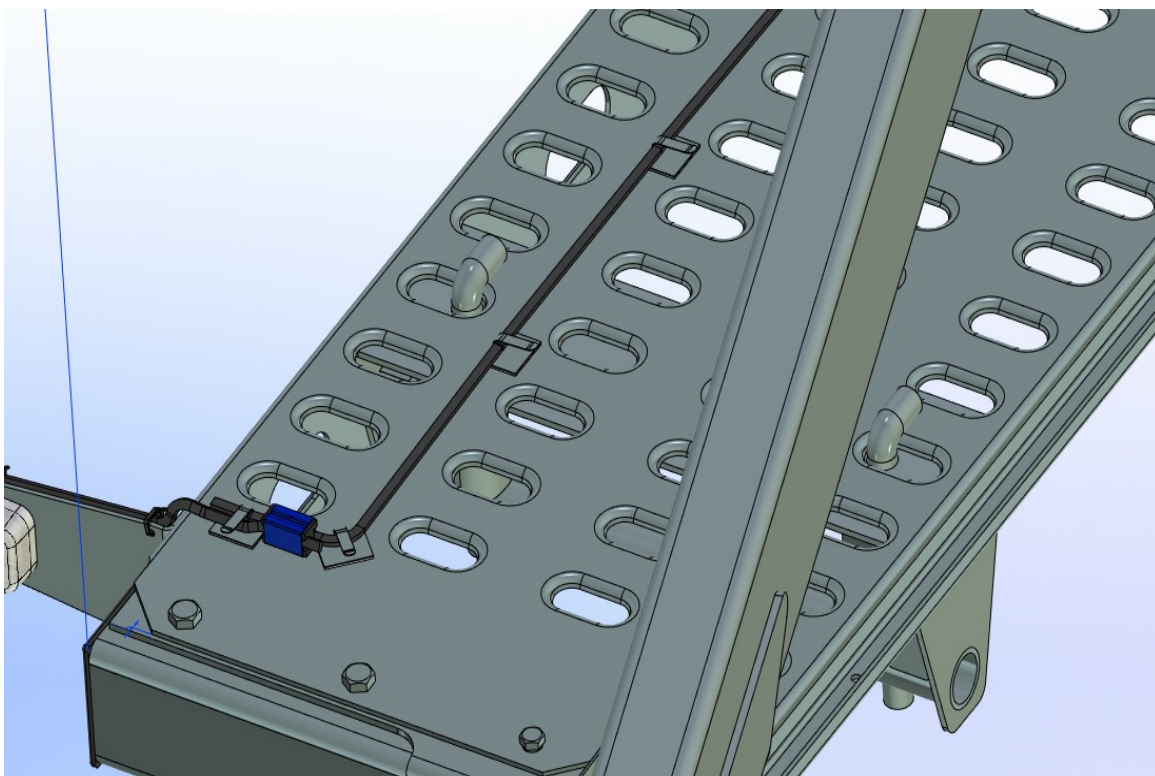
### ***11.4 Общие требования по фиксации автомобиля на платформе в транспортном положении.***

В транспортном положении автомобиль должен быть надёжно зафиксирован на платформе прицепа.

Автомобиль должен быть установлен более нагруженной частью вперёд.

Перед фиксацией автомобиля необходимо проверить нагрузку на ТСУ. Нагрузка на ТСУ должна находиться в пределах, указанных в п 5.17 таблицы 1. При необходимости, автомобиль необходимо переместить, для обеспечения требуемой нагрузки на ТСУ.

Перед колёсами автомобиля необходимо установить колёсные упоры и зафиксировать их, повернув рычаги фиксатора в продольное положение(см. рис.11,рис.12), рычаги должны находиться в противоположной от колеса стороне.

Колёсные упоры должны быть обязательно установлены спереди, допускается дополнительная установка упоров под задние колёса автомобиля(из комплекта доп оборудования).

Колеса автомобиля необходимо упереть к трубе-поперечине колёсного упора.

Включить стояночную тормозную систему автомобиля. Для автомобилей, оснащённых автоматической коробкой переключения передач желательно включить парковочный режим.

Крепление автомобиля к платформе необходимо выполнять ремнями стяжными с крюковыми захватами. Крюки допускается устанавливать в овальные пазы лонжеронов платформы. Также для обхвата ремней допускается использовать поперечины рамы подвески и упоры колёсные.

Автомобиль необходимо крепить только за специально приспособленные элементы конструкции силовые части(крюки и петли буксировочные, рама, колёса).

Особое внимание необходимо обращать на наличие достаточного зазора между автомобилем-тягачём, перевозимым автомобилем и частями прицепа. Части

автомобилей и прицепа не должны соприкасаться во всём диапазоне углов поворотов сцепки.

## **11.5 Замена колеса**

11.5.1 Замену колеса у расцепленного прицепа производится в следующей последовательности:

- 1) на ровной площадке установить прицеп с помощью опорного колеса в горизонтальное положение (если опорное колесо отсутствует см. п.11.3.2);
- 2) под колесо, противоположное от заменяемого, подложить противооткатные упоры;
- 3) ослабить затяжку гаек крепления на один оборот;
- 4) заднюю часть прицепа со стороны заменяемого колеса поднять с помощью домкрата, установленного под опорный кронштейн оси подвески, до отрыва заменяемого колеса от земли;
- 5) отвернуть болты крепления колеса и снять его со ступицы;
- 6) установить на ступицу запасное колесо, вернуть болты крепления и равномерно затянуть их крест-накрест, проворачивая колесо;
- 7) опустить прицеп на колеса и снять домкрат;
- 8) подтянуть болты (момент затяжки болтов указан в таблице 4);
- 9) проверить и довести до нормы давление в шине.

11.5.2 Замена колеса у прицепа, сцепленного с заторможенным автомобилем, производится без установки прицепа на опорное колесо в аналогичной последовательности.



## 12 Техническое обслуживание

### 12.1 Основные требования

#### 12.1.1 Периодичность.

Техническое обслуживание производить после обкатки нового прицепа и далее через каждые 10 000 км пробега.

**Для технического обслуживания прицепа используется инструмент из комплекта тягового автомобиля.**

#### 12.1.2 Объем и последовательность:

- 1) вымыть прицеп;
- 2) осмотреть с целью выявления внешних дефектов цинкового и лакокрасочного покрытий; при обнаружении нарушений цинкового покрытия поврежденные места зачистить, обезжирить и покрыть цинкосодержащей краской; при обнаружении нарушений лакокрасочного покрытия поврежденные места зачистить, обезжирить, загрунтовать и окрасить;
- 3) проверить состояние резьбовых соединений и при необходимости их подтянуть (моменты затяжки резьбовых соединений указаны в таблице 5);
- 4) осмотреть шины и проверить давление в них и при необходимости довести его до нормы;
- 5) произвести смазку узлов прицепа согласно 12.2;
- 6) техническое обслуживание оси проводить в соответствии с требованиями, изложенными в паспорте на ось.

Т а б л и ц а 5

Деталь	Резьба/ класс прочности	Момент затяжки, Н·м (кгс·м)	
		миним.	макс.
<b>Дышло</b>			
Гайки болтов крепления дышла к платформе и подвеске, крепления сцепной головки	M12/8	75 (7.7)	95 (9.7)
<b>Платформа</b>			
Гайки болтов крепления лонжеронов платформы к раме подвески и поперечинам	M12/8	75 (7.7)	95 (9.7)
	M10/8	50 (5.0)	56 (5.6)
	M8/8	24 (2.4)	31 (3.1)
<b>Подвеска</b>			
Болты крепления колес	M12x1.5/5	70 (7)	90 (9)
Гайки болтов крепления опоры подвески к лонжеронам платформы, балки оси к рессорам	M12/8	75 (7.7)	95 (9.7)
<b>Прочие элементы</b>			
Гайки болтов крепления светотехники, кронштейнов и карманов светотехники, фиксаторов колёсных упоров, крыльев, кронштейнов крыльев, опоры регистрационного знака	M10/5	(3.5)	(4.2)
	M8/8	(2.4)	(3.1)
	M6/5	(0.6)	(0.8)
	M5/5	(0.4)	(0.5)
	M4/5	(0.3)	(0.4)

Повторное завинчивание самостопорящихся гаек не допускается, применять новую.

## 12.2 Смазка

Для смазки узлов трения должна применяться смазка Литол-24 ГОСТ 21150-81. Детали замкового устройства следует смазывать по мере необходимости.

Также смазке через шприцевание подлежат втулки уравнивателей рессор(2шт.) и втулки задних проушин рессор(4шт.), смазочные маслёнки расположены в головках болтов их крепления. Смазку закачивать до появления следов на наружных поверхностях. Указанные узлы подвески, помимо периодического технического обслуживания(п.12) подлежат смазке через 5000 км пробега, но реже 1 раза в полгода, при появлении характерных скрипов или следов износа.

Через каждые 12 месяцев нанести тонкий слой смазки на резьбовые части тормозной тяги.

Смазка тормозных механизмов и подшипников ступиц согласно периодичности и правилам, изложенным в паспорте на ось AL-KO.

## 12.3 Регулировка тормозного привода

Регулировка тормозного привода заключается в проверке наличия зазора 1÷2 мм между гайкой со сферическим концом и уравнивателем на тормозной тяге.

Регулировка тормозных колодок и проверка равномерности торможения левого и правого тормозов осуществляется с помощью регулировочной гайки колесного тормоза. Порядок регулировки указан в паспорте оси AL-KO.

**Запрещается регулировка тормозных колодок подтяжкой уравнивателя троса на тормозной тяге!**

### 13. Возможные неисправности и методы их устранения

Т а б л и ц а 6

Неисправность	Причина неисправности	Метод устранения
1. Стук в ступицах колес	Неисправна ось	См. паспорт на ось
2. Сильный нагрев ступиц	Неисправна ось	См. паспорт на ось
3. Не работает один или несколько фонарей	Неисправность в быстроразъёмном соединении QS	Проверить качество соединения в быстроразъёмном соединении QS прямоугольного провода
4. Не работают все фонари	Не подстыкована штепсельная вилка	Проверить стыковку штепсельной вилки
	Нарушена целостность жгута	Выполнить ремонт жгута или заменить на новый

## **14 Правила хранения**

Хранить прицеп рекомендуется в сухом помещении. При длительном хранении прицеп рекомендуется устанавливать на подставки так, чтобы колеса не касались земли, а упругие элементы подвески были разгружены.

## **15 Сведения о сертификации**

Одобрение типа транспортного средства № ТС RU E-RU.MT30.00019 выдано Органом по сертификации продукции автомобилестроения Ассоциации «Научно-технический центр «РЕСПЕКТ».

Номер одобрения указан на табличке изготовителя (см. рис.4).

## **16 Сведения об утилизации.**

Вышедший из эксплуатации прицеп подлежит сдаче в металлолом в установленном порядке.

## **17 Гарантийные обязательства и порядок предъявления рекламаций**

17.1 Изготовитель гарантирует соответствие прицепа требованиям

ТУ 4525-006-34595938-2003, кроме шин, при соблюдении условий эксплуатации и хранения.

17.2 Гарантийный срок эксплуатации двенадцать месяцев со дня продажи прицепа, указанного в Свидетельстве о продаже (см. п. 20 настоящего руководства), но не более двух лет с даты изготовления прицепа, указанной в Свидетельстве о приемке (см. п. 19 настоящего руководства), при условии наличия отметки о прохождении предпродажной подготовки и соблюдения эксплуатирующей стороной условий эксплуатации, хранения прицепа.

17.2.1 В течение гарантийного срока эксплуатации изготовитель безвозмездно производит ремонт прицепа и замену деталей (кроме шин), вышедших из строя при соблюдении правил хранения и эксплуатации, изложенных в настоящем руководстве.

17.2.2 Указанные гарантии не распространяются на случаи, когда дефекты прицепа возникли после передачи прицепа изготовителем третьим лицам вследствие:

- нарушения третьими лицами правил хранения и эксплуатации прицепа или его повреждения при транспортировке;
- внесения третьим лицом изменений в конструкцию прицепа;
- действия иных лиц или непреодолимой силы.

17.3 Рекламации на шины необходимо предъявлять заводу-изготовителю шин. Наименование завода-изготовителя шин определяется по товарному знаку, нанесённому на изделие.

17.4 Для проведения гарантийного ремонта собственник прицепа или лицо, от имени собственника владеющее, пользующееся и распоряжающееся прицепом на законных основаниях, предъявляет прицеп изготовителю по адресу: 107370, Москва, Открытое шоссе, д.12 стр.1, ООО “МЗСА”.

Указанный порядок применяется в случае, если иное прямо не предусмотрено законодательством РФ или договором, согласно которому прицеп передан изготовителем либо собственнику - физическому (юридическому) лицу, либо продавцу прицепа.

В случае, если имело место ДТП, лицо, предъявляющее прицеп, одновременно предоставляет в распоряжение изготовителя документ, составленный при совершении ДТП согласно требованиям законодательства России.

17.5 По предварительному согласованию с изготовителем в течение гарантийного срока эксплуатации прицепа его отдельные дефектные детали и узлы для их ремонта и/или замены могут быть высланы эксплуатирующей стороной в адрес изготовителя по почте. Адрес изготовителя: 107370, Москва, Открытое шоссе, д.12 стр.1, ООО “МЗСА”, Отдел технического контроля.

17.6 Заявки на запасные части следует направлять в розничный отдел продаж изготовителя.

Время работы розничного отдела продаж:

понедельник - пятница с 9-00 до 18-00 (обед с 12-00 до 13-00),

суббота с 10-00 до 16-00,

воскресенье - выходной.

Телефон: (499) 168-36-23; Факс: (499) 168-36-23;

## **18 Предпродажная подготовка**

Перечень обязательных работ по предпродажной подготовке прицепа:

- вымыть прицеп;
- проверить комплект поставки прицепа (указан в таблице 2);
- проверить функционирование фонарей освещения регистрационного знака, габаритных огней, указателей поворота, стоп – сигнала, заднего противотуманного огня на прицепе;
- проверить крепление колёс и давление в шинах (момент затяжки болтов колёс указан в таблице 5, давление указано в п.5.16 таблицы 1);
- проверить работу сцепной головки.

## 19 Свидетельство о приёмке

Прицеп модели МЗСА 852131 исп.301

идентификационный номер \*Х43852131 \_\_\_\_\_ \*

(Дописано 8 знаков: 1 знак – код года выпуска, 7 знаков – производственный номер прицепа)

изготовлен и укомплектован в соответствии с техническими условиями  
ТУ 4525-006-34595938-2003 и годен к эксплуатации

Дата изготовления \_\_\_\_\_  
(число, месяц, год)

Представитель ОТК \_\_\_\_\_  
(подпись) (Фамилия, И.О.)

Место штампа  
ОТК

Представитель отдела сбыта \_\_\_\_\_  
(подпись) (Фамилия, И.О.)

Место штампа  
отдела сбыта

## 20 Свидетельство о продаже

(Заполняет продавец прицепа)

Прицеп автомобильный модели МЗСА 852131 исп.301

идентификационный номер \*Х43852131 \_\_\_\_\_ \* продан

\_\_\_\_\_  
(наименование продавца прицепа)

Одобрение типа транспортного средства № ТС RU E-RU.MT30.00019 выдано  
Органом по сертификации продукции автомобилестроения Ассоциации «Научно-  
технический центр «РЕСПЕКТ».

Ответственный за предпродажную подготовку прицепа

\_\_\_\_\_  
(подпись) (Фамилия, И.О.)

Дата продажи \_\_\_\_\_  
прицепа

Штамп продавца

(число, месяц, год)

